

# wave

Be Alert!  
Safety First!

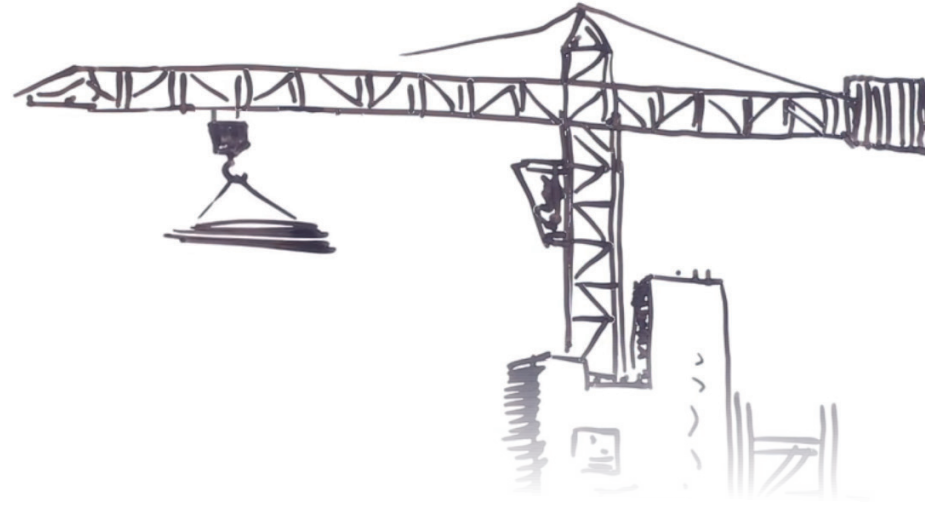

## KESME OLAYLARI



# 281

olay



68%  
EL



7%  
BACAK

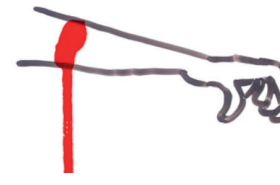

11%  
KOL



6%  
KAFA

YAPILMASI  
&  
YAPILMAMASI  
GEREKENLER

### KESME BIÇAKLARI

### KESİCİ VE/VEYA KESKİN NESNE

### ELDİVEN KULLANIN YÜKSEK KESME SINIFI ELDİVENLER

#### KESME BIÇAĞI GEREKLİ Mİ?



İş gerçekten bıçakla mı yapılmak zorunda yoksa başka bir tür aletle de yapılabilir mi?

#### EMNİYETLİ BIÇAK KULLANIN!

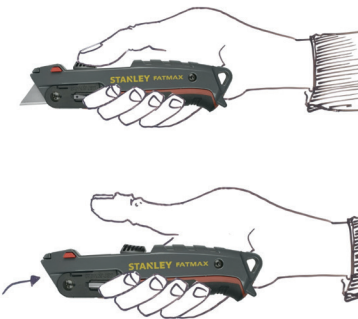

Bu bıçak türünde bıçak otomatik olarak geri çekilir.

#### İNŞAAT MALZEMELERİNİ GÜVENLİ BİR ŞEKİLDE PAKETLENMİŞ OLARAK TEDARİK EDİN

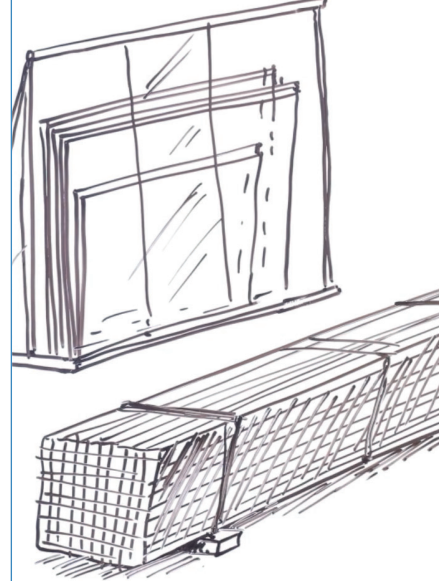

Kesici inşaat malzemelerinin düzgün ve güvenli bir şekilde paketlenmesini sağlayın.

#### YÜRÜYÜŞ YOLLARINDA KESKİN NESNELERİN OLMAMASINI SAĞLAYIN



Kesici veya keskin inşaat malzemelerini yürüyüş yollarında saklamayın.

Eller ve cilt, kolay kesilebilir. Kesikler kolayca enfekte olabilir. Derin yaralar, sinirlerin ve tendonların hassas yapısına onarılamaz şekilde zarar verebilir.

#### TENDONLAR, SİNİRLER

Bu nedenle VolkerWessels, kesme sınıfı **4** veya **5** olan eldivenleri önerir.



KESME SINIFI  
4 VEYA 5  
ÖNERİLİR

#### KESKİN BIÇAK



Daima keskin bir bıçak kullanın.

#### SABİT ZEMİN

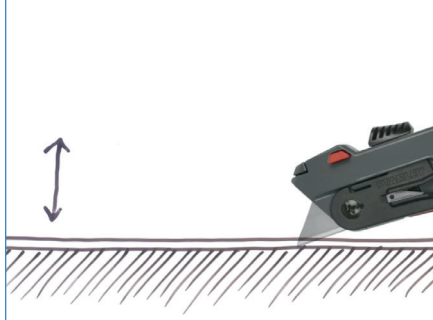

Kesilecek iş parçasının basınç altında bile sabit kaldığından emin olun.

#### UYGUN KKD



VÜCUDU ÖRTEN  
GİYSİLER:  
UZUN KOLLU,  
BACAKLARI  
ÖRTEN

İnşaat malzemelerini yığarken ve keserken her zaman uygun KKD kullanın

#### MEKANİK İSTİF

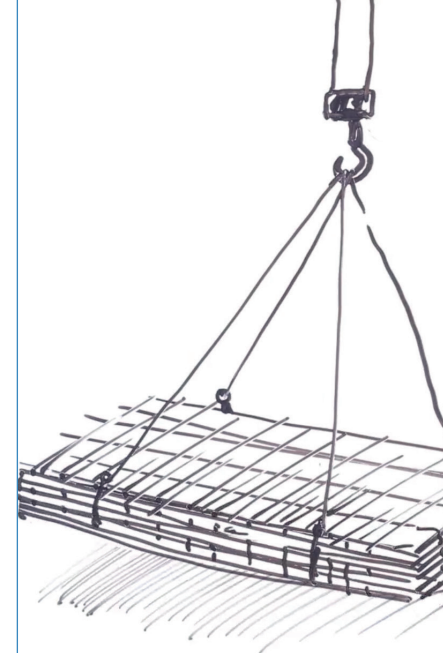

Mümkün olan yerlerde inşaat malzemelerini mekanik olarak istifleyin.

#### DOĞRU KESME YÖNÜ



Tercihen vücuttan uzağa doğru kesme hareketi yapın.



SORULAR?



ŞİRKETİNİZİN KAM  
KOORDİNATÖRÜ



WWW.VOLKERWESSELS.COM

TALİMAT VIDEO  
SUNU İZLEYİN